

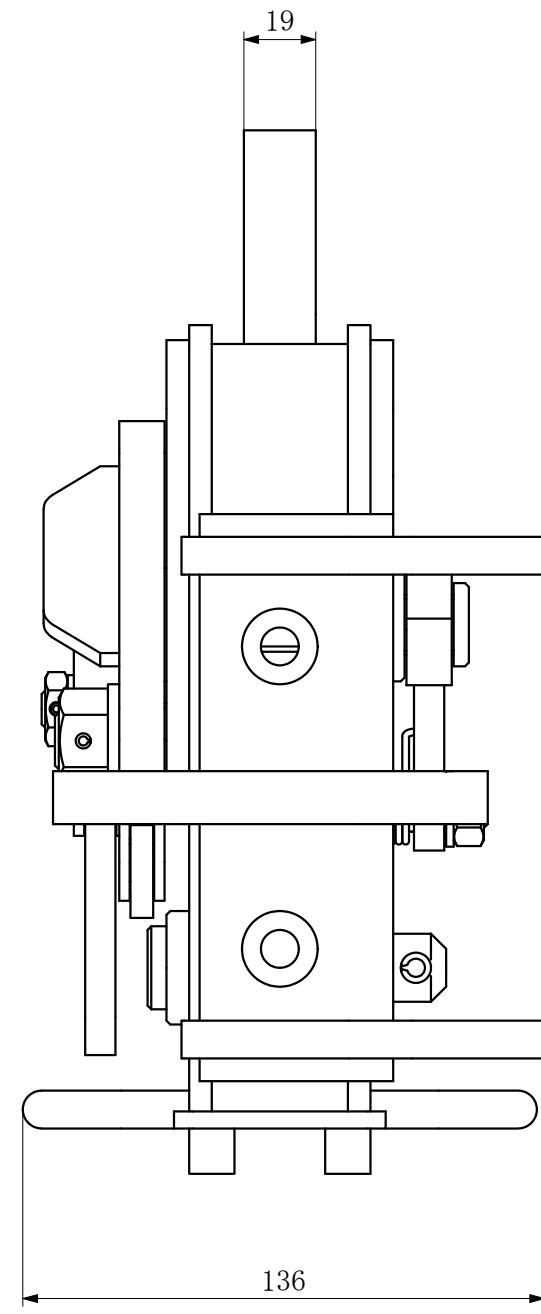

許容使用寸法A
 (アジャスター無し) 鉄筋呼び名D19~D29 丸棒(mm) φ18~33
 (アジャスター付き) 鉄筋呼び名D32~D41 丸棒(mm) φ32~48

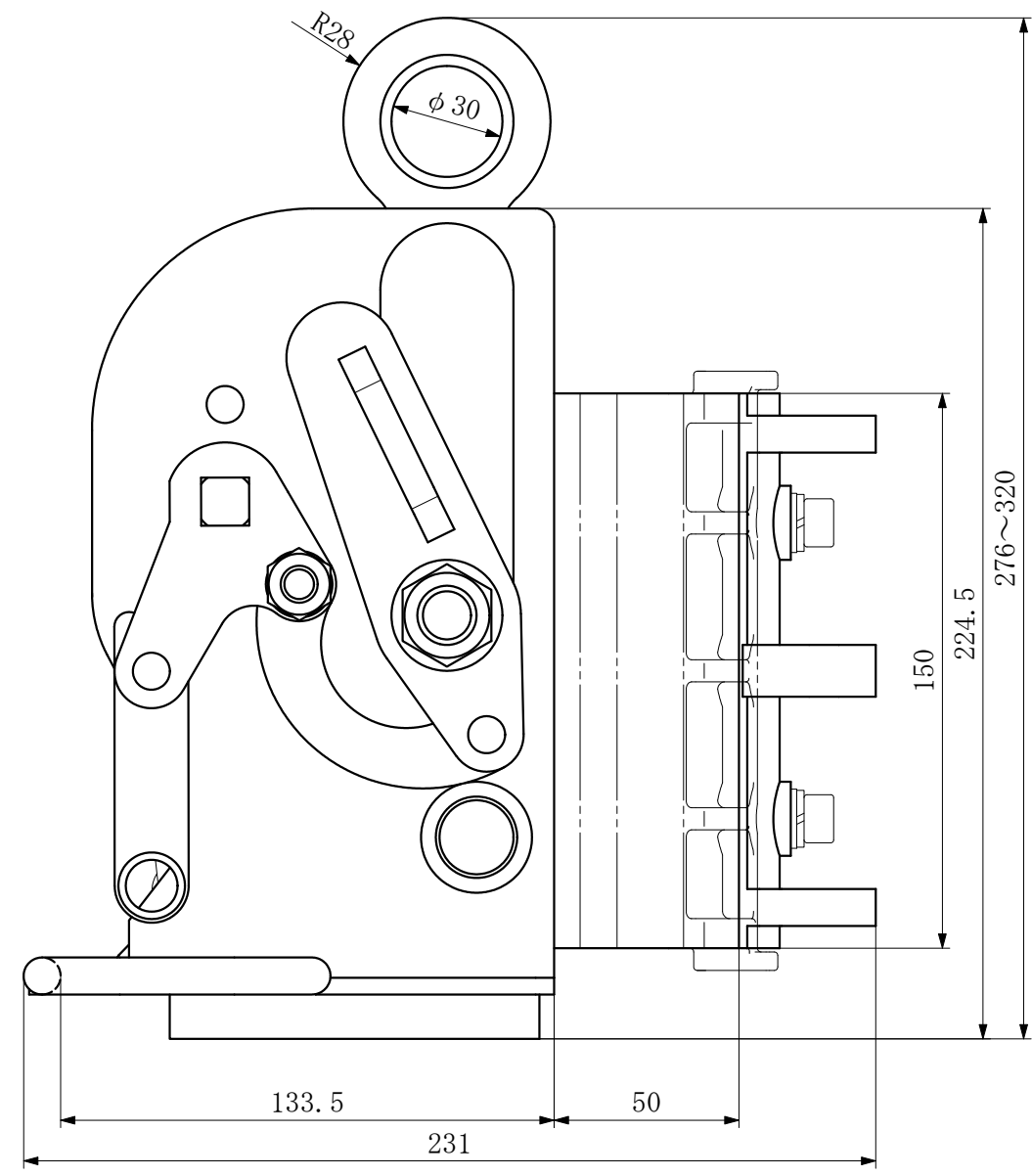

■製品名 鉄筋吊りクランプ		■ファイル名 CSBL-1.5t_寸法図		■スケール 1 / 2		 アールアイ株式会社 https://r-i.jp
■製品コード CSBL-1.5t		■概算自重 10kg		■ファイル更新日 2020.1.15		