

取付寸法はマイナス10mmしてください

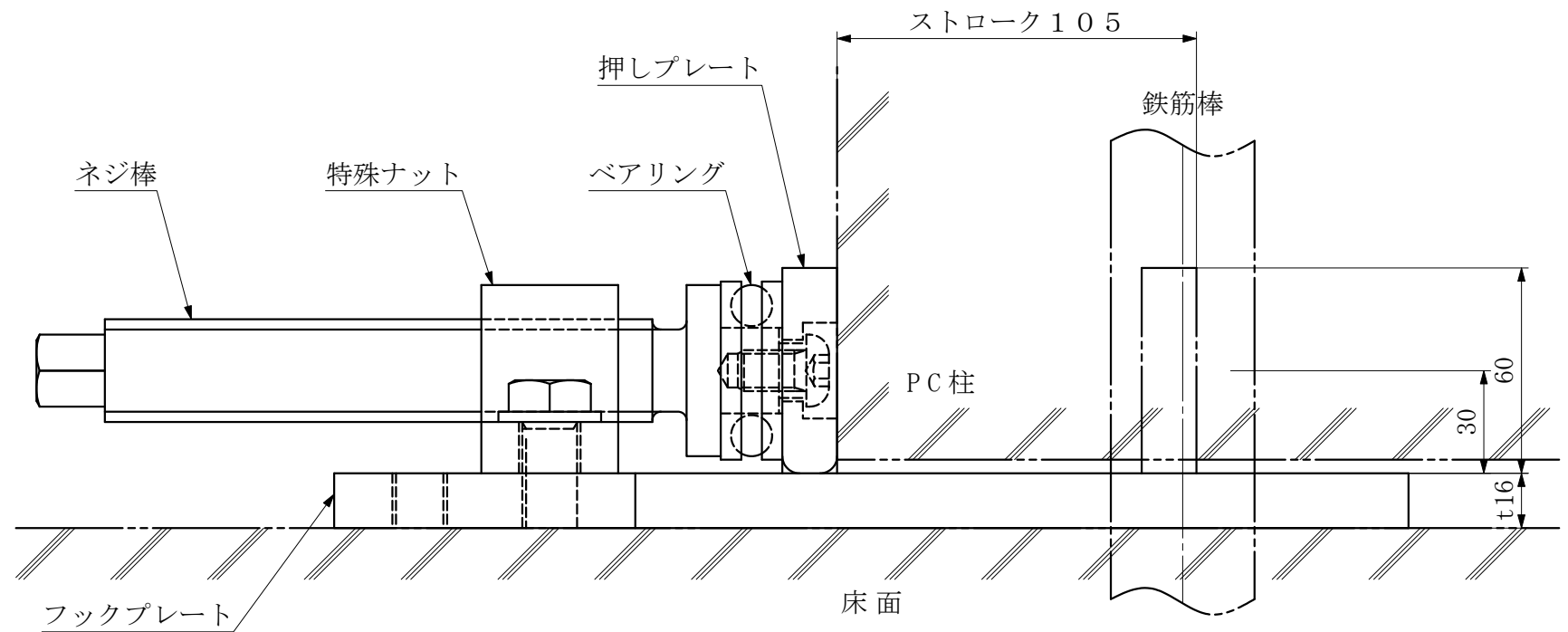

■製品名 ピタカイバータ(ベースプレート/鉄骨柱調整治具)

■製品コード PCMB

■ファイル名 PCMB_寸法図

■概算自重 5.9kg

■スケール 1 / 2

■ファイル更新日 2020.1.30

RI アールアイ株式会社

<https://r-i.jp>