

HP製品紹介  
QRコード



# リングプレート (M20=2ton) (M24=4ton)

受注製作

型番: RP

## ⚠ 注意事項



- 10.9級以上のボルトを使用してください。
- 底面全体を密着させ使用してください。
- 吊り角度60° (片側30°) 以内で使用してください。
- 建て起こし作業では使用出来ません。
- 寸法図は参考図面です。寸法が変更になる場合がございます。

### スタンダードリングタイプ (M20,M24)

### マルチリングタイプ (M20,M24)

参考図

水平吊り専用

参考図 (溝面用)

側面吊り併用可能

(M20,2ton用)

(M20,2ton用)

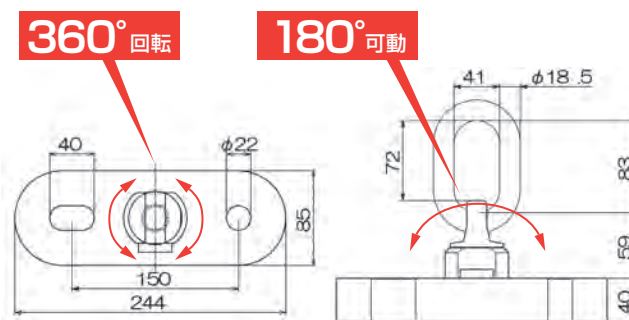
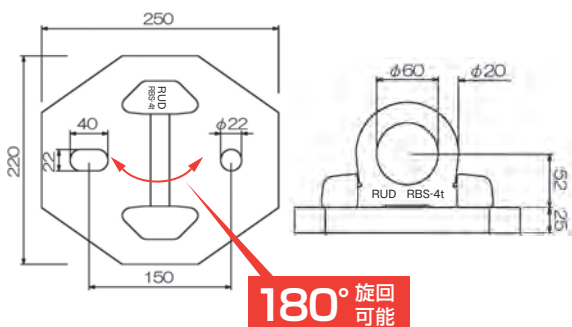

# 電波障害絶縁スリングフック

HP製品紹介  
QRコード



受注製作

型番: HRSZR

寸法図

定格荷重表

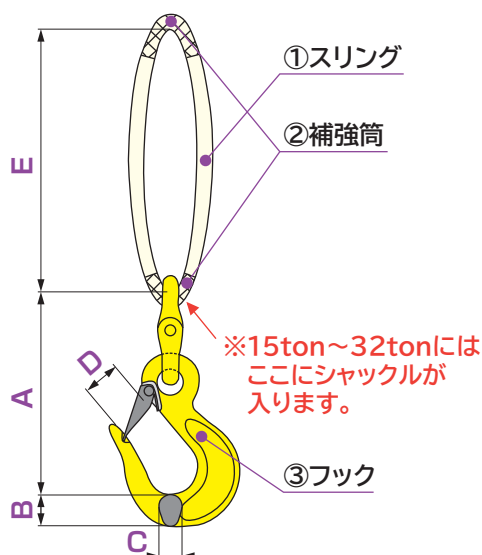

定格荷重	4.2t	6.4t	10t	15t	20t	25t	32t
A寸法	259	317	363	641	730	788	823
B寸法	38	47	59	92	100	80	80
C寸法	28	36	42	63	60	61	61
D寸法	42	52	61	70	83	93	93
E寸法	1000	1000	1000	1000	1000	1000	1000
全長	1259	1317	1363	1641	1730	1788	1823
製品質量	4.1kg	6.9kg	10.6kg	44.3kg	45.4kg	51.7kg	66.1kg

※全長は、B・C・D寸法を除き、A寸法とE寸法の合計となります。

(mm)

寸法と図の形状は、現品と異なる場合があります。また仕様・寸法・材質など変更する場合がありますので、あらかじめご了承ください。

自動  
玉外し装置

反転装置

回転  
誘導装置

バランサー

天秤

クランプ

PC  
調整治具

エコライザー

吊り金具

各種  
確認シート

寸法表・  
安全荷重表