

回転アイボルト

# スターポイント (VRS)

**Point 1** 負荷方向に360°回転  
横方向での負荷にも対応!

**Point 2** 専用工具不要、専用取付キーで  
脱着が簡単!

HP製品紹介  
QRコード

安全率5倍



従来のアイボルトでは禁止されていた  
横方向での負荷にも対応がアップ!

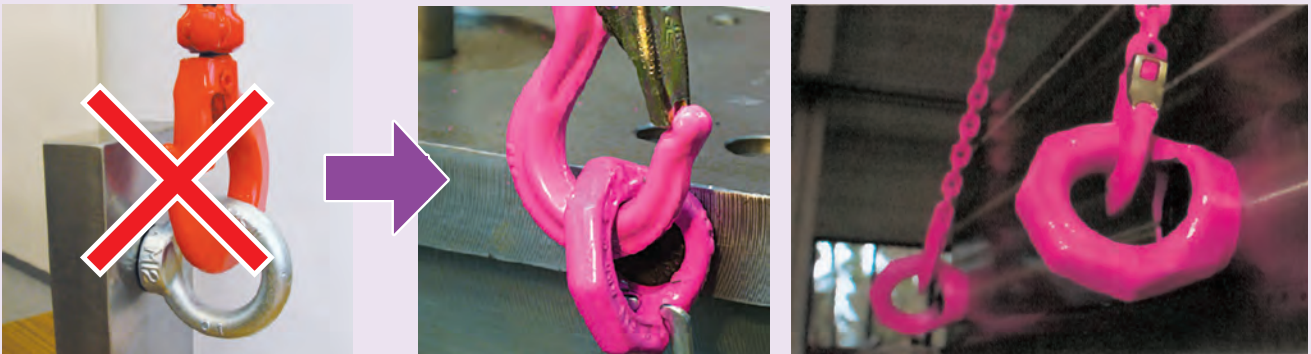

ルッド社製アイボルト「スターポイント」を使用すれば、  
ボルト固定した状態でも引っ張り方向に回転!

専用工具不要、専用取付キーで脱着が簡単!



1 キーをボルト上部に差し込み、リングとボルトを固定します。



2 固定することにより、手でボルトを締め付けることが可能になります。



3 締め付けた後、キーを取り外すと負荷方向に360°リングが回転し、安全に使用していただけます。



4 キーはスプリングを外すと、別保管することも出来ます。

回転アイボルト

HP製品紹介  
QRコード



安全率5倍

# スターポイント



販売

型番: VRS

ラインナップ

製品名	型番
スターポイントM8~M48 標準ボルト	VRS M8~M48
スターポイントM8~M48 ロングボルト	VRS M8L~M48L

## 製品仕様

ボルトは標準サイズ、ロングサイズの2種類をご用意。ロングサイズのボルト長さは指定出来ます。(切断加工)

安全率5倍

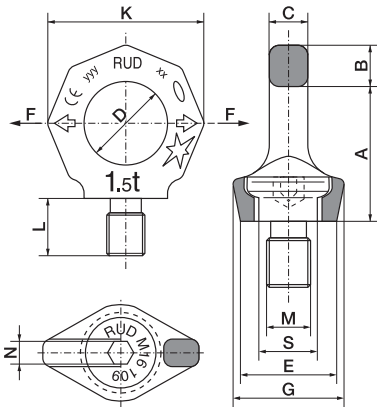

型番	安全率5倍 負荷性能(t)	製品質量 (kg)	A	B	C	D	E	G	K	L	M	S
VRS-M8	0.24	0.1	35	11	9	25	25	30	47	12	8	16.3
VRS-M10(L)	0.32	0.1	35	11	9	25	25	30	47	15(70)	10	16.3
VRS-M12(L)	0.6	0.2	42	13	10	30	30	34	56	18(150)	12	19.8
VRS-M16(L)	1.2	0.3	49	15	13	35	36	40	65	24(120)	16	23.5
VRS-M20(L)	1.84	0.5	58	17	16	40	41	50	76	30(160)	20	29.3
VRS-M24(L)	2.56	0.9	70	20	19	49	51	60	92	36(140)	24	35
VRS-M30(L)	3.6	1.7	87	26	24	60	60	75	114	45(190)	30	44
VRS-M36	5.6	2.9	103	32	29	72	76	97	135	54	36	53
VRS-M42	7.2	4.6	121	37	33	84	86	111	158	63	42	62
VRS-M48	9.6	7.0	138	42	42	94	100	128	180	72	48	70

※インチ規格ネジは、お問い合わせください。 ※ネジピッチはロードリングプラス(P141)をご参照ください。

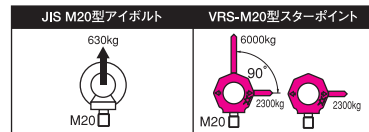

アイボルトへの横方向負荷は、禁止されています。  
2本のロープおよび3~4本のロープを用いた複数点吊り上げを行う場合には、アイボルトのリング面を引張り方向に合わせなければなりません。固定締付けしたアイボルトでこの作業を行うことは不可能でした。

スターポイント 吊り方向における最大荷重「G」(ton) ※外角での吊り角度です。

吊り方式	1点		2点		2点		2点非対称		3点および4点对称		3点および4点非対称
傾斜角度	0°	90°	0°	90°	0~45°	45~60°			0~45°	45~60°	
VRS-M8	0.8	0.24	1.6	0.48	0.3	0.24	0.24	0.5	0.36	0.24	
VRS-M10	0.8	0.32	1.6	0.64	0.45	0.32	0.32	0.67	0.48	0.32	
VRS-M12	1.6	0.6	3.2	1.2	0.8	0.6	0.6	1.28	0.9	0.6	
VRS-M16	3.2	1.2	6.4	2.4	1.68	1.2	1.2	2.52	1.8	1.2	
VRS-M20	4.8	1.84	9.6	3.68	2.58	1.84	1.84	3.86	2.76	1.84	
VRS-M24	6.4	2.56	12.8	5.12	3.58	2.56	2.56	5.36	3.84	2.56	
VRS-M30	9.6	3.6	19.2	7.2	5.04	3.6	3.6	7.52	5.36	3.6	
VRS-M36	12.8	5.6	25.6	11.2	7.84	5.6	5.6	11.76	8.4	5.6	
VRS-M42	19.2	7.2	38.4	14.4	10.08	7.2	7.2	15.12	10.8	7.2	
VRS-M48	25.6	9.6	51.2	19.2	13.44	9.6	9.6	20.16	14.4	9.6	



## 注意事項



- 取扱説明書を必ず熟読し操作方法等を全て厳守してください。
- 取り付けの際は、必ず座面全体を吊り荷に密着させてください。
- ボルトは、吊り荷重、吊り方により使用荷重が変わります。必ず吊り方をご確認ください。

自動  
玉外し装置

反転装置

回転  
誘導装置

バランサー

天秤

クランプ

調整治具

エコライザー

吊り金具

各種  
確認シート

寸法表・  
安全荷重表